

Einladung

Die Arbeitsgemeinschaft Composite, das Internationale Graduiertenkolleg Integrierte Entwicklung kontinuierlich-diskontinuierlich langfaserverstärkter Polymerstrukturen (DFG GRK 2078) und das NRW Fortschrittskolleg Leicht-Effizient-Mobil (LEM) laden herzlich zur Veranstaltung 30. Workshop "Composite Forschung in der Mechanik" ein. Mit der gemeinsamen Veranstaltung sollen Verfahren zur Werkstoff- und Prozessmodellierung verschiedener Materialklassen vergleichend diskutiert werden, wobei in diesem Jahr methodische Entwicklungen für Anwendungen aus dem Leichtbau im Fokus stehen werden. Dazu sind, wie in den Vorjahren, Sektionen zu Kunststoffen aber auch zu metallischen Werkstoffen im Leichtbau geplant. Die zweitägige Veranstaltung ist offen für Mitarbeiter von Industrieunternehmen, Forschungsinstituten und Universitäten.

Ziele des Workshops

In dem Workshop sollen aktuelle Fragestellungen zu Leichtbauwerkstoffen unter Berücksichtigung der Herstellungsprozesse, der Mikro- und Makroheterogenität der Werkstoffe und thermomechanischer Kopplungen interdisziplinär diskutiert werden. Charakterisierungs- und Simulationsmethoden zur Beschreibung, Bewertung und Optimierung von Bauteilzuständen in verketteten Fertigungsprozessen stehen ebenso im Vordergrund des Workshops wie Aspekte der Fertigungstechnik und Qualitätssicherung.

Veranstalter

Prof. Dr.-Ing. R. Mahnken, M.Sc.
LTM, Universität Paderborn
<http://www.mb.uni-paderborn.de/ltm/>

Prof. Dr.-Ing. T. Böhlke (Sprecher GRK 2078)
Kontinuumsmechanik
Institut für Technische Mechanik
Karlsruher Institut für Technologie (KIT)
<http://www.itm.kit.edu/cm/>
<http://www.grk2078.kit.edu>

Prof. Dr. rer. nat. Thomas Tröster (Sprecher LEM)
Leichtbau im Automobil
Universität Paderborn
<http://pace.uni-paderborn.de/studienprogramme/fk-lem.html>

Kontaktadresse

Prof. Dr.-Ing. R. Mahnken, M.Sc.
Lehrstuhl für Technische Mechanik (LTM)
Universität Paderborn
Warburger Str. 100
D-33098 Paderborn
Tel.: 05251 60-2283/84
Fax: 05251 60-3483
E-Mail: ltm-agcomposite@ltm.uni-paderborn.de

LTM 30. Workshop



**Composite Forschung
in der Mechanik**



Schwerpunktthema:

Simulation im Leichtbau

Termin 28. – 30.11.2017

Ort Airport Hotel Paderborn
Kötterweg 10
D-33142 Büren

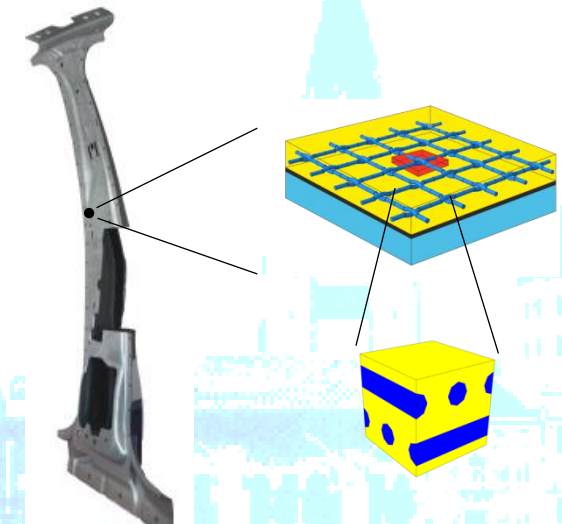

Themen zur Simulation im Leichtbau

- Experimentelle Methoden
- Analytische und numerische Methoden
- Skalenübergänge und Modellreduktion
- Phasenfeldmodellierung
- Bruchmechanik und Betriebsfestigkeit
- Parameteridentifikation
- Struktur- und Morphologieoptimierung
- Prozess- und Werkstofftechnologie
- Composites mit kontinuierlichen und diskontinuierlichen Faserverstärkungen

Abstractband

Die Vorträge werden in einem Abstractband zum 30. Workshop „Composite Forschung in der Mechanik“ den Teilnehmern zur Verfügung gestellt.

Bisherige Workshops

1988 Paderborn	2003 Berlin
1989 Karlsruhe	2004 Paderborn
1990 Paderborn	2005 Paderborn
1991 Stuttgart	2006 Bad Herrenalb
1992 Paderborn	2007 Paderborn
1993 Paderborn	2008 Bad Herrenalb
1994 Paderborn	2009 Paderborn
1995 Paderborn	2010 Bad Herrenalb
1996 Paderborn	2011 Paderborn
1997 Paderborn	2012 Bad Herrenalb
1998 Paderborn	2013 Paderborn
1999 Paderborn	2014 Bad Herrenalb
2000 Paderborn	2015 Paderborn
2001 Paderborn	2016 Bad Herrenalb
2002 Berlin	

Konferenzgebühren

350 € (mit Übernachtung im Airport Hotel)

Inkl. Verpflegung im Airport Hotel
28.11.2017: Abendimbiss;
29.11.2017: Frühstück, Mittagessen, Konferenzdinner;
30.11.2017: Frühstück, Mittagessen,
Teilnahmegebühr, Abstractband.

200 € (ohne Übernachtung im Airport Hotel)

Inkl. Verpflegung im Airport Hotel
29.11.2017.: Frühstück, Mittagessen, Konferenzdinner;
30.11.2017: Frühstück, Mittagessen,
Teilnahmegebühr, Abstractband.

Die Konferenzgebühren sind bei Anmeldung auf folgendes Konto bei Angabe des Verwendungszwecks zu überweisen

Volksbank Paderborn Höxter

IBAN	DE55 4726 0121 8747 0400 00
BIC	DGPBDE33XXX
Verwendungszweck	AG-Composite 2017
	<Name des Teilnehmers>

Anmeldung

Anmeldeformular und Vorlage für Abstract:

<https://mb.uni-paderborn.de/lm/agc/>

Anmeldeadresse:

ltm-agcomposite@ltm.uni-paderborn.de

Anmeldefrist: 11. September 2017

Abgabefrist Abstract: 10. Oktober 2017

Graduiertenkolleg GRK 2078

Diskontinuierlich langfaserverstärkte Polymerstrukturen mit lokalen kontinuierlichen Faserverstärkungen repräsentieren eine wichtige Klasse von Leichtbaumaterialien, die aufgrund der hohen spezifischen Steifigkeit und Festigkeit, sowie der variablen Formgestaltungsmöglichkeiten bei diversen technischen Anwendungen, z.B. im Fahrzeugbau, ein erhebliches Energieeinsparpotenzial aufweisen. Das Hauptziel des internationalen Graduiertenkollegs DFG GRK 2078 (<http://www.grk2078.kit.edu>) besteht darin, durch Nutzung der komplementären Kompetenzen der Antragsteller aus Deutschland und Kanada eine zügige und strukturierte Ausbildung von Doktorandinnen und Doktoranden in diesem strategisch wichtigen aber bisher nicht ausreichend erschlossenen Feld von Leichtbaumaterialien zu ermöglichen.

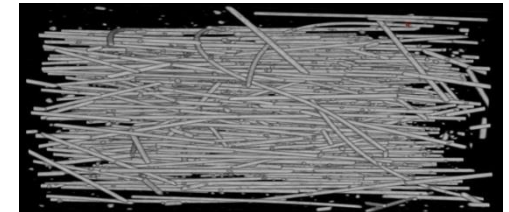

Quelle: FAST (KIT)

NRW Fortschrittskolleg LEM

Das Fortschrittskolleg LEM adressiert wichtige gesellschaftliche Herausforderungen wie Ressourceneffizienz, umweltfreundliche Mobilität, Klimaschutz und weitere Aspekte. Ein Schlüssel zur Lösung dieser Herausforderungen liegt in der Umsetzung eines Extremleichtbaus bewegter Massen für breite Anwendungen. Damit wird als zentraler Ansatzpunkt durch Einsatz von hybriden Werkstoffen eine erhebliche Reduzierung des Ressourcen- und Energieverbrauchs erzielt.

